

MODEL ZADATKA ZA NATJECATELJSKU DISCIPLINU *STOLARSTVO*

ZADATAK ZA MEĐUŽUPANIJSKO NATJECANJE-

DISCIPLINA STOLARSTVO

DIO CLUB STOLIĆA (COFFEE TABLE)

PRIPREMLJENI MATERIJAL: - JELOVINA 400x80x80 mm (1komad) ZA NOGE STOLA

-JELOVINA 1400x65x25 mm (1 komad) ZA OKVIRNICE STOLA

-JELOVINA 500x25x25 mm (1 komad) ZA POVEZNE ELEMENTE

- 4 VIJKA 4x35mm , PVAc LJEPILO

Zadatak je izraditi dvije okvirnice stola u punoj dimenziji (s čepovima na obadvije strane) spojene u jednu nogu stola (SLIKA 2). Na okvirnice je potrebno pričvrstiti povezne elemente pomoću vijaka.

SLIKA 1.

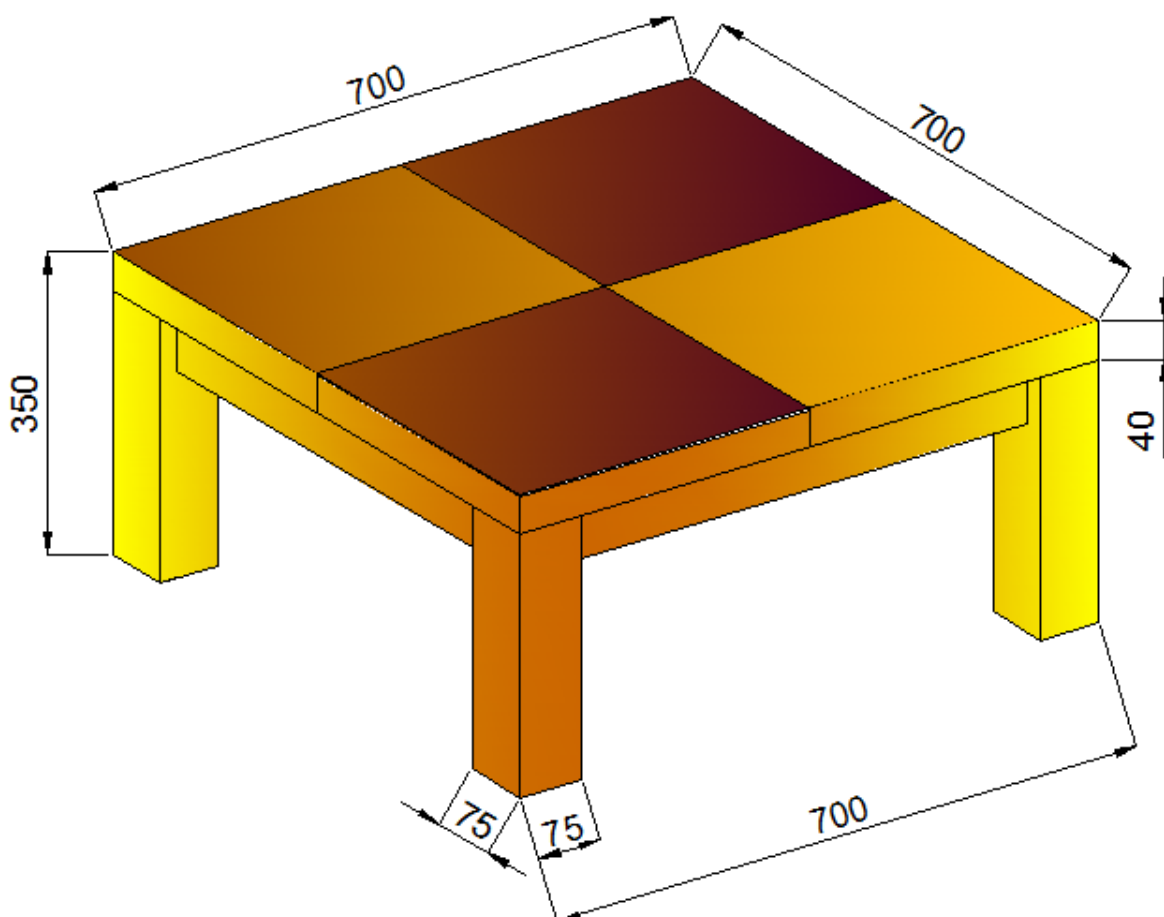

SLIKA 2.

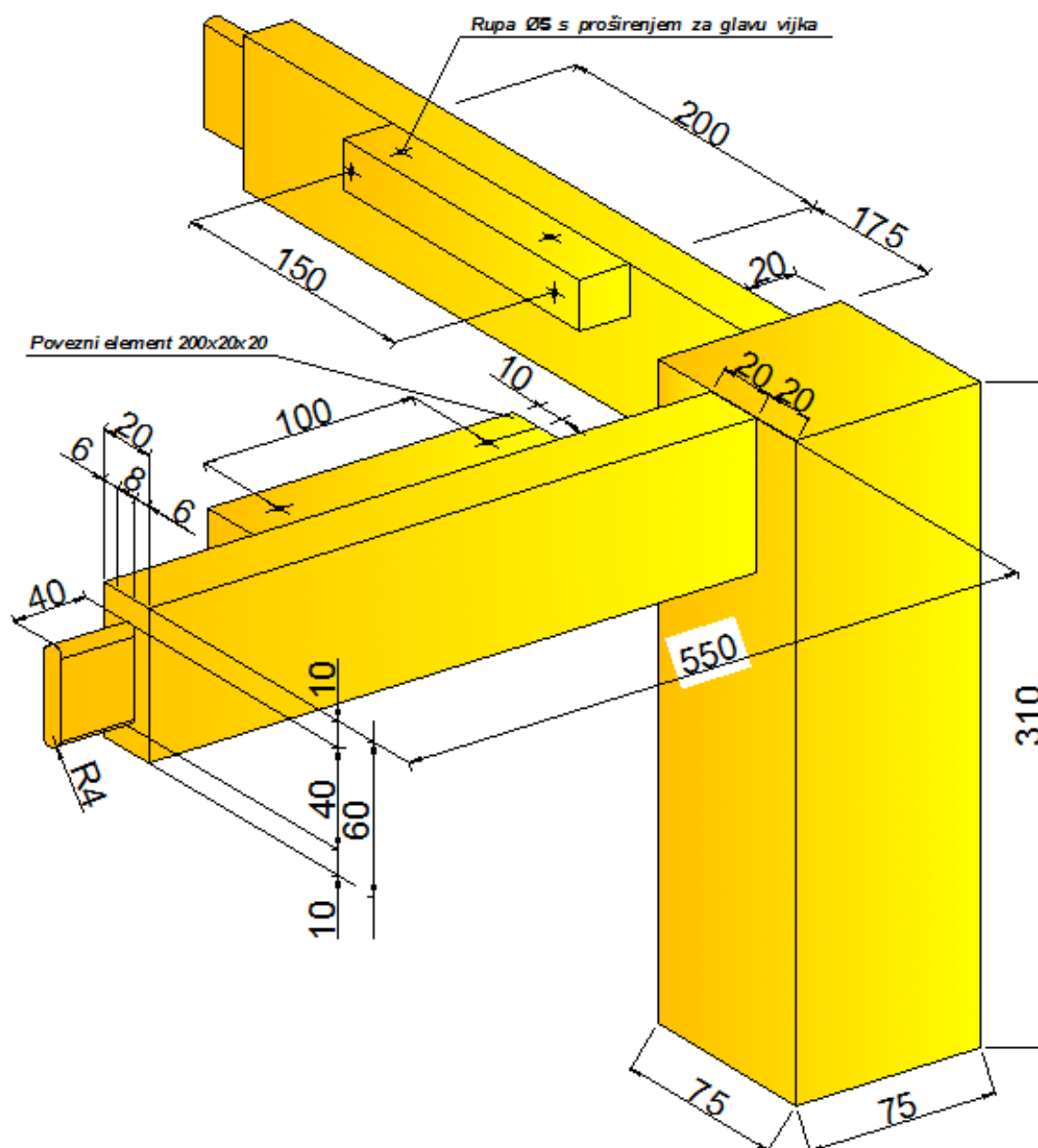

1. IZRADA PRIPREME (Vrijeme izrade je 60 minuta)

Nacrtati ortogonalne projekcije zadanog proizvoda (nacrt, tlocrt i bokocrt) u mjerilu 1:5, (primijeniti odgovarajuće vrste linija, pravila kotiranja, te oznake materijala). Označiti pozicije elemenata.

Priprema se izrađuje se na papiru A3 formata uz pomoć pribora za tehničko crtanje koji uključuje ravnalo, 2 trokuta, šablonu s kružnicama, tehničku olovku i gumicu za brisanje. Škola domaćin osigurava učenicima sav potreban pribor za crtanje.

2. IZRADA KROJNE LISTE (Vrijeme izrade je 15 minuta)

Izraditi krojnu listu materijala s točnim i grubim mjerama pridržavajući se pravila o nadmjerama. Podaci se upisuju u unaprijed pripremljenu sastavnicu na A3 formatu papira.

VRSTA MATERIJALA	MJERA	NADMJERA
Masivno drvo	dužina elementa do 1m	20mm
Masivno drvo	dužina elementa >od 1m	50mm
Masivno drvo	širina i debljina	5 mm
Ploče	dužina i širina	10mm
Furnir	dužina i širina	20mm

3. IZRADA PROIZVODA (Vrijeme izrade je 120 minuta)

Noge stola izrađuju se od lameliranog masivnog drva jelovine.

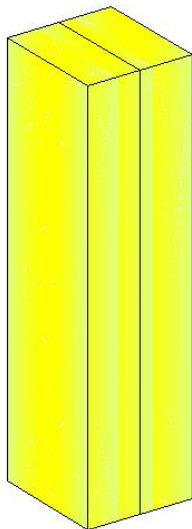

Okvirnice stola se izrađuju od masivnog drva jelovine. S nogom stola spajaju se spojem zaobljenog čepa i rupe. Povezni elementi se na okvirnicu pričvršćuju vijcima 4x35 mm. Gotov uradak mora biti fino brušen (pripremljen za lakiranje).

KRITERIJI BODOVANJA MODELA ZADATKA ZA STOLARSTVO

1. ORGANIZACIJA RADNOG MJESTA

REDNI BROJ	OPIS KRITERIJA KOJI SE BODUJE	Bod
1.	Pravilan izbor radne odjeće i obuće	1
2.	Pregled strojeva, električnih uređaja i zaštitnih sredstava	1
3.	Urednost radnog mjesta za vrijeme rada i po završetku rada	1
4.	Uredno odlaganje alata za vrijeme rada i po završetku rada	1
	Σ	4boda

2. IZRADA TEHNIČKOG CRTEŽA

REDNI BROJ	OPIS KRITERIJA KOJI SE BODUJE	Bod
Elementi za bodovanje u odnosu na sve tri projekcije(definiranje dimenzija pojedinih elemenata)		
1.	Naznačeno mjerilo crtanja	0.5
2.	Paralelnost i okomitost linija	2
3.	Pravilna uporaba debljina linija	1
4.	Kotirane gabaritne (vanjske) dimenzije (dužina, širina i visina) stola	0.5
5.	Kotirane sve tri dimenzije noge stola	0.5
6.	Kotirane sve tri dimenzije ploče stola	0.5
7.	Kotirane sve tri dimenzije okvirnice stola	0.5
Elementi za bodovanje pojedinih projekcija(vidljivost i dimenzioniranje)		
1.	Nacrt-pravilno nacrtana (s obzirom na vidljivost) okvirnica	0.5
2.	Nacrt-pravilno nacrtani (s obzirom na vidljivost) čepovi na okvirnicama	0.5
3.	Nacrt-pravilno ucrtani elementi za povezivanje okvirnice s pločom	0.5
4.	Nacrt-pravilno ucrtani elementi za povezivanje okvirnice s poveznim elementom	0.5
5.	Bokocrt-pravilno nacrtana (s obzirom na vidljivost) okvirnica	0.5
6.	Bokocrt-pravilno nacrtani (s obzirom na vidljivost) čepovi na okvirnici	0.5
7.	Bokocrt-pravilno ucrtani elementi za povezivanje okvirnice s pločom	0.5
8.	Bokocrt-pravilno ucrtani elementi za povezivanje okvirnice s poveznim el.	0.5
9.	Tlocrt-pravilno nacrtana (s obzirom na vidljivost) okvirnica	0.5
10.	Tlocrt-pravilno nacrtani (s obzirom na vidljivost) čepovi na okvirnici	0.5
11.	Tlocrt-pravilno nacrtani (s obzirom na vidljivost) povezni elementi	0.5
12.	Tlocrt-pravilno nacrtani (s obzirom na vidljivost) noge stola	0.5
13.	Tlocrt-pravilno ucrtani elementi za povezivanje okvirnice s pločom	0.5
	Σ	12 bodova

3. IZRADA KROJNE LISTE

REDNI BROJ	OPIS KRITERIJA KOJI SE BODUJE	Bod
1.	Čiste mjere	2
2.	Krojne mjere	1
3.	Vrsta materijala	1
4.	Broj komada	1
	Σ	5 bodova

4. IZRADA PROIZVODA

REDNI BROJ	OPIS KRITERIJA KOJI SE BODUJE	Bod
1.	Iskorištenje materijala-nema dodatnog uzimanja materijala	2
2.	Pravilan redoslijed tehnoloških operacija-element 1 (noga stola)	2
3.	Pravilan redoslijed tehnoloških operacija-element 2 (vezni element)	2
4.	Pravilan redoslijed tehnoloških operacija-element 3 (okvirnice)	2
5.	Vještina rada – spoj optimalne brzine rada i preciznosti, ODLIČNA (Sigurnost i točnost pri radu) 5 bodova, DOBRA (Nesigurnost, ali točnost pri radu) 3boda, LOŠA (Nesigurnost i netočnost pri radu) 0bodova	5
6.	Vrijeme izrade-uradak je izrađen u zadanom vremenu	2
7.	Uporaba zaštitnih sredstava i naprava	2
8.	Točnost dimenzija veznih elemenata-dužina (odstupanje < od 1mm)	2
9.	Točnost dimenzija veznih elemenata -širina (odstupanje < od 1mm)	1
10.	Točnost dimenzija veznih elemenata -debljina(odstupanje< od 1mm)	1
11.	Točnost dimenzija noge stola stola-dužina(odstupanje < od 1mm)	2
12.	Točnost dimenzija noge stola-širina (odstupanje < od 1mm)	1
13.	Točnost dimenzija noge stola-debljina(odstupanje < od 1mm)	1
14.	Točnost dimenzija okvirnice-dužina(odstupanje < od 1mm)	2
15.	Točnost dimenzija okvirnice-širina (odstupanje < od 1mm)	1
16.	Točnost dimenzija okvirnice-debljina(odstupanje < od 1mm)	1
17.	Točnost dimenzija čepa-dužina (odstupanje < od 1mm)	1
18.	Okvirnica pozicionirana 20mm od ruba noge (odstupanje < od 1mm)	2
19.	Točnost sastava okvirnice i noge-bez zazora	2
20.	Precizna montaža poveznog elementa na okvirnicu (odstupanje < od 2mm)	2
21.	Kutnost spoja nogu i okvirnica (svi spojevi imaju odstupanje < od 1 ⁰)	3
22.	Kvaliteta brušenja noge stola (bez vidljivog nedostatka)	2
23.	Kvaliteta brušenja okvirnica stola (bez vidljivog nedostatka)	2
24.	Vijci pravilno upušteni u drvo (svi vijci moraju biti pravilno pritegnuti)	2
	PROSUDBA+MJERENJE Σ	13+32=45 bodova

